

# 自動車部品—鉛フリーホイールバランスウェイト —第1部：クリップ式

Automobile parts—Non lead wheel balance weights—Part1:Clip type

## 1 適用範囲

この規格は、自動車用に使用するホイールの鉛フリーホイールバランスウェイト（以下、バランスウェイトという。）のうち、クリップ式バランスウェイトについて規定する。ただし、二輪自動車用、産業車両用、建設車両用及び農業機械用ホイールには適用しない。

## 2 引用規格

次に掲げる規格は、この規格に引用されることによって、この規格の規定の一部を構成する。これらの引用規格は、その最新版(追補を含む。)を適用する。

JIS D 4218	自動車部品—ホイール—リムの輪郭
JIS Z 2371	塩水噴霧試験方法
ISO 13988	Passenger vehicles wheels—Clip balance weight and rim flange nomenclature, test procedures and performance requirements
JATMA YEAR BOOK	日本自動車タイヤ協会規格

## 3 種類

バランスウェイトの種類は、それぞれ適用するホイールの種類によって表1のとおりとする。  
なお、リム径の呼びについては、JIS D 4218又はJATMA YEAR BOOKによる。

## 4 各部の名称

バランスウェイトの各部の名称は、図1による。

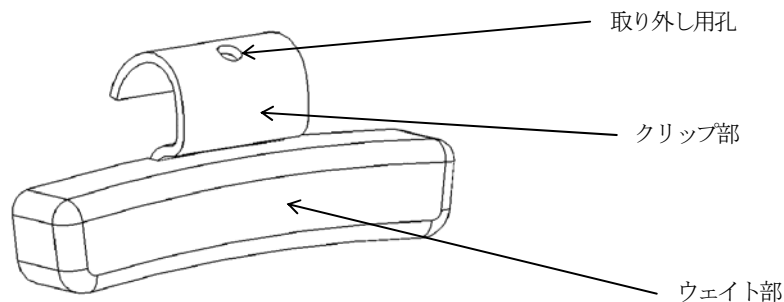

**注記** 形状は、一例を示す。

図1—クリップ式バランスウェイト

## 5 質量

バランスウェイトの質量区分は、表1のとおりとする。